

# FLEX

## PE 2 14-EC

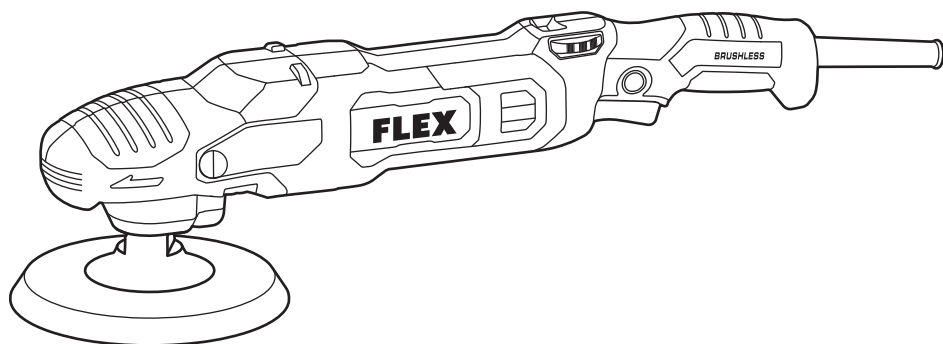

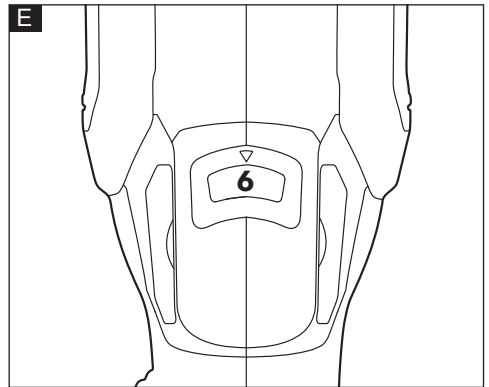

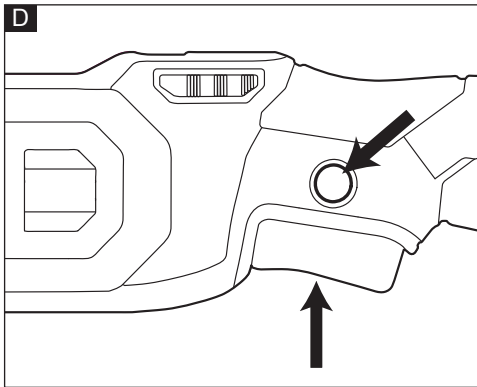
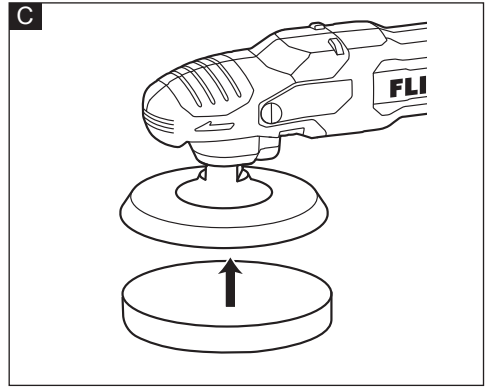
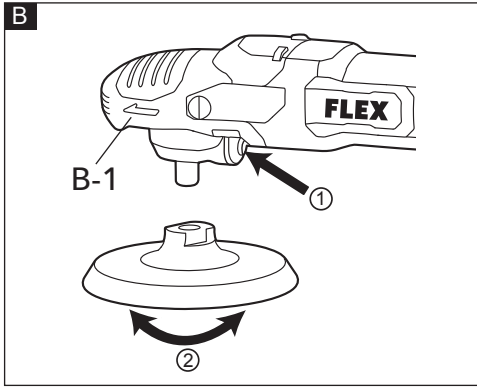
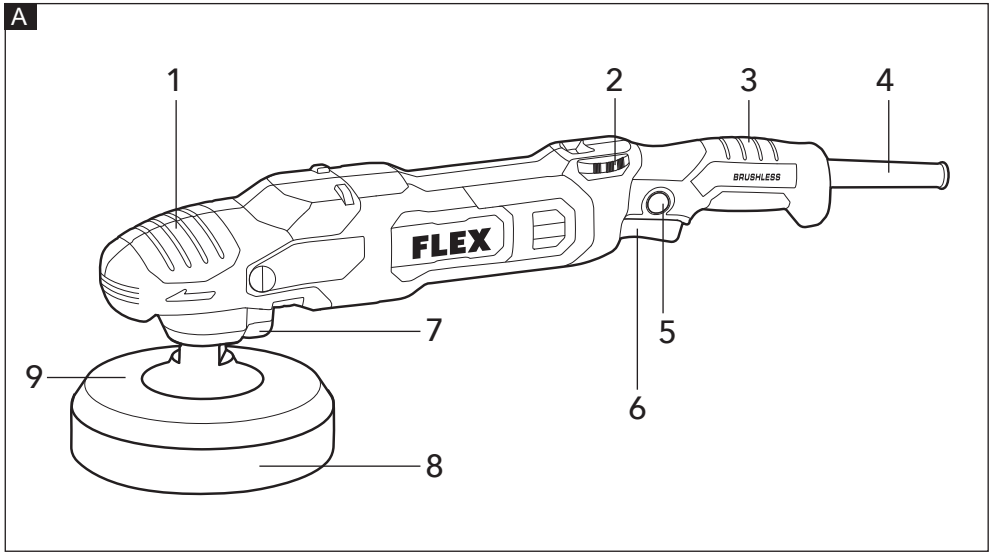

## Obsah

Symboly použité v tomto návodu . . . . .	100
Symboly na výrobku . . . . .	100
Důležité bezpečnostní informace . . . . .	100
Hluk a vibrace . . . . .	102
Technická data . . . . .	102
Přehled . . . . .	103
Návod k použití . . . . .	103
Údržba a skladování . . . . .	104
Informace o likvidaci . . . . .	105
CE Prohlášení o shodě . . . . .	105
Vyloučení odpovědnosti . . . . .	105

## Symboly použité v tomto návodu

 **VAROVÁNÍ!**  
Označuje hrozící nebezpečí. Nedodržení tohoto varování může mít za následek smrt nebo mimořádně těžká zranění.

 **UPOZORNĚNÍ!**  
Označuje potenciálně nebezpečnou situaci. Nedodržení tohoto upozornění může mít za následek lehké zranění nebo škodu na majetku.

 **POZNÁMKA**  
Označuje typy pro použití a důležité informace.

## Symboly na výrobku



Před zapnutím elektrického nářadí si přečtěte návod k obsluze.



Noste ochranné brýle



Vždy pracujte oběma rukama



Třída ochrany II



Informace o likvidaci starého nářadí (viz strana 105)



Označení CE



Označení UKCA

## Důležité bezpečnostní informace

 **VAROVÁNÍ!**  
*Před použitím elektrického nářadí si přečtěte následující pokyny a postupujte podle nich:*

- tento návod k použití,
- „Všeobecné bezpečnostní pokyny“ týkající se manipulace s elektrickým nářadím v přiložené brožuře (dokument č.: 315915),
- aktuálně platná pravidla daného místa a předpisy pro prevenci úrazů.

*Toto elektrické nářadí odpovídá posledním trendům a bylo zkonstruováno v souladu s uznávanými bezpečnostními předpisy. Přesto při jeho použití může dojít k ohrožení života a končetin uživatele nebo třetí osoby, nebo může dojít k poškození samotného elektrického nářadí nebo jiného majetku.*

*Elektrické nářadí smí být provozováno pouze*

- pro zamýšlené použití
- v perfektním provozním stavu.

*Závady, které ohrožují bezpečnost, musí být bezodkladně opraveny.*

### Zamýšlené použití

Leštička je určena pro

- komerční využití v průmyslu a obchodu,
- pro leštění.

### Bezpečnostní pokyny pro leštičku

 **VAROVÁNÍ!**  
*Přečtěte si všechny bezpečnostní výstrahy, pokyny, ilustrace a technické údaje dodané s tímto elektrickým nářadím. Nedodržení všech níže uvedených pokynů může vést k úrazu elektrickým proudem, požáru anebo vážnému úrazu. Všechna varování a pokyny uschovejte pro budoucí použití.*

- **Toto elektrické nářadí je určeno pro leš-**

tění. **Přečtěte si všechny bezpečnostní výstrahy, pokyny, ilustrace a technické údaje dodané s tímto elektrickým nářadím.** Nedodržení všech níže uvedených pokynů může vést k úrazu elektrickým proudem, požáru anebo vážnému úrazu.

- **S tímto elektrickým nářadím se nesmí provádět operace, jako je broušení, leštění, kartáčování drátem, řezání otvorů nebo odřezávání.** Práce, pro které není elektrické nářadí určeno, mohou být nebezpečné a mohou způsobit úraz.
- **Nepřpracovávejte toto elektrické nářadí způsobem, který není výslovně navržen a specifikován výrobcem nářadí.** Taková přestavba může vést ke ztrátě kontroly a způsobit vážné zranění.
- **Nepoužívejte příslušenství, které není speciálně navrženo a doporučeno výrobcem nářadí.** Pouhá skutečnost, že lze příslušenství připojit k elektrickému nářadí, není zárukou bezpečného provozu.
- **Jmenovitá rychlost příslušenství musí být rovna nebo vyšší než je maximální rychlost vyznačená na elektrickém nářadí.** Příslušenství, které běží rychleji než je jeho jmenovitá rychlost, se může rozbít a rozletět se.
- **Vnější průměr a tloušťka příslušenství musí odpovídat jmenovité kapacitě vašeho nářadí.** Nelze zajistit dostatečnou ochranu nebo kontrolu nad nesprávně dimenzovaným příslušenstvím.
- **Rozměry upevnění příslušenství musí odpovídat rozměrům upevňovacího mechanismu elektrického nářadí.** Příslušenství, které neodpovídá montážním prvkům elektrického nářadí, bude nevyvážené, bude nadměrně vibrovat a může vést ke ztrátě kontroly.
- **Nepoužívejte poškozené příslušenství.** Před každým použitím zkontrolujte příslušenství, jako jsou brusné kotouče na oprýskání a praskliny, unášecí talíř na praskliny, nadměrného opotřebení, drátěný kartáč na uvolněné nebo přetržené dráty. Pokud elektrické nářadí nebo příslušenství spadnou na zem, zkontrolujte, zda nedošlo k jejich poškození, nebo použijte nepoškozené příslušenství. Po kontrole a instalaci příslušenství se vy jakožto obsluha a okolostojící osoby postavte mimo rovinu rotujícího příslušen-

ství a nechte nářadí běžet při maximální rychlosti bez zatížení po dobu jedné minuty. Poškozené příslušenství se během této zkušební doby obvykle rozpadne.

- **Používejte osobní ochranné pracovní prostředky. V závislosti na aplikaci použijte ochranný obličejový štít nebo ochranné brýle. Podle potřeby použijte protiprachovou masku, chrániče sluchu, rukavice a dílenskou zástěru, která dokáže zastavit malé úlomky brusiva nebo obrobku.** Ochrana očí musí být schopna zastavit létající nečistoty vznikající různými operacemi. Masky proti prachu nebo respirátory musí být schopny filtrovat částice vznikající při provozu. Dlouhodobé vystavení hluku o vysoké intenzitě může způsobit ztrátu sluchu.
- **Umístěte šňůru mimo otáčející se příslušenství.** Pokud ztratíte kontrolu nad elektrickým nářadím, může být kabel odříznut nebo zachycen a vaše ruka nebo paže mohou být zataženy do rotujícího příslušenství.
- **Nikdy neodkládejte elektrické nářadí, dokud se příslušenství zcela nezastaví.** Rotující příslušenství může zachytit povrch a vytrhnout vám nářadí z ruky.
- **Elektrické zařízení nenechte běžet, když jej přenášíte u boku.** Při náhodném kontaktu s rotujícím příslušenstvím by mohlo dojít k zachycení oděvu a zaříznutí příslušenství do těla.
- **Pravidelně čistěte větrací otvory elektrického nářadí.** Ventilátor motoru bude vtahovat prach do pláště a nadměrné hromadění kovového prachu může způsobit nebezpečí úrazu elektrickým proudem.
- **Nepoužívejte elektrické nářadí v blízkosti hořlavých materiálů.** Jiskry by mohly způsobit vznícení těchto materiálů.
- **Nepoužívejte příslušenství, které vyžaduje tekuté chladicí kapaliny.** Používání vody nebo jiných kapalných chladiv může vést k zabíjení nebo šoku.

**Zpětný ráz a související upozornění:** Zpětný ráz je náhlá reakce na zaseknutý nebo zachycený otáčející se kotouč, unášecí talíř, kartáč nebo jiné příslušenství. Sevření nebo zachycení způsobí rychléablokování rotujícího příslušenství, které zase způsobí, že nekontrolované elektrické nářadí bude tlačeno ve

směru opačném k ke směru otáčení příslušenství v místě styku.

Pokud je například brusný kotouč zachycen nebo sevřen v obrobku, může se hrana kotouče vstupujícího do bodu sevření zabořit do povrchu materiálu, čímž způsobí vylezení nebo vykopnutí kotouče. Kotouč může buď skočit směrem k obsluze nebo od ní, v závislosti na směru pohybu kotouče v bodě sevření. Brusné kotouče se za těchto podmínek mohou také zlomit.

Zpětný ráz je důsledkem nesprávného použití elektrického nářadí nebo nevhodného pracovního postupu nebo podmínek a lze mu předcházet přijetím následujících opatření.

- **Nářadí držte pevně a tělem a rameny zaujměte takový postoj, abyste odolali síle zpětného rázu. Vždy používejte pomocnou rukojeť, je-li k dispozici, pro maximální kontrolu zpětného rázu nebo reakce krouticího momentu během spouštění.** Obsluha může kontrolovat síly zpětného rázu, pokud jsou přijata příslušná opatření.
- **Nikdy nedávejte ruku do blízkosti otáčejícího se příslušenství.** Příslušenství může způsobit zpětný ráz směrem k ruce.
- **Nestavte se tělem do místa, kde může dojít ke zpětnému rázu elektrického nářadí.** Zpětný ráz způsobí pohyb nářadí ve směru opačném k pohybu kotouče v místě zachycení.
- **Při práci na rozích, s ostrými hranami apod. dbejte zvýšené opatrnosti. Zabraňte odrazu a zachycení příslušenství.** Při práci na rozích, ostrých hranách nebo při odskočení může dojít k zachycení otáčejícího se příslušenství a ke ztrátě kontroly nebo zpětnému rázu.

## Bezpečnostní upozornění pro leštění:

- Nedovolte, aby se libovolná volná část lešticího krytu nebo jeho upevňovací struny volně otáčely. Odpojte nebo odstříhnete libovolné volné upevňovací struny. Volné a otáčející se upevňovací struny mohou omotat prsty nebo zachytit obrobek.
- Nenechávejte nástroj v provozu. S nářadím pracujte pouze v ruce.

## Hluk a vibrace

Hodnoty hluku a vibrací byly stanoveny v souladu s normou EN 62841.

Hodnocená hladina hluku elektrického nářadí a je typicky:

- Hladina akustického tlaku  $L_{pA}$ : 72 dB(A)
- Hladina akustického výkonu  $L_{WA}$ : 80 dB(A)
- Nejistota:  $K = 3$  dB

Celková hodnota vibrací:

- Emisní hodnota  $a_{1v}$ :  $< 2,5 \text{ m/s}^2$
- Nejistota:  $K = 1,5 \text{ m/s}^2$



### UPOZORNĚNÍ!

*Uvedené naměřené hodnoty platí pro nové elektrické nářadí. Denní použití způsobuje změnu hodnot hluku a vibrací.*



### POZNÁMKA

*Úroveň emisí vibrací uvedená v tomto návodu byla změřena podle standardizovaného testu uvedeného v normě EN 62841 a může být použita pro porovnání jednoho nářadí s jiným. Lze ji také použít pro předběžné posouzení expozice.*

*Deklarovaná úroveň emisí vibrací představuje hlavní použití nářadí.*

*Pokud se však nářadí používá pro různé použití, s různým příslušenstvím nebo při špatné údržbě, může se úroveň emisí vibrací lišit.*

*Díky tomu se může výrazně zvýšit úroveň expozice v průběhu celého pracovního období.*

*Pro přesný odhad úrovně expozice vibracím je nutné vzít v úvahu také časy, kdy je nářadí vypnuté nebo spuštěné, ale ve skutečnosti se nepoužívá. Díky tomu může být výrazně snížena úroveň expozice v rámci celé pracovní doby.*

*Určete další bezpečnostní opatření na ochranu obsluhy před účinky vibrací, jako jsou:*

*Údržba nářadí a příslušenství, udržování rukou v teple, organizace pracovních postupů.*



### UPOZORNĚNÍ!

*Používejte chrániče sluchu při akustickém tlaku vyšším než 85 dB(A).*

## Technická data

Typ výrobku	PE 2 14-EC	
Výrobek	Rotační leštička	
Jmenovité napětí	V	220-240
Frekvence	Hz	50/60

Příkon	W	1400
Průměr unáše- cího talíře	mm	125/150
Jmenovité otáčky	ot./min	1800
rychlost při chodu na- prázdko	ot./min	550-1800
Závit vřetena		M14
Hmotnost podle postupu FLEX 01	kg	2,3
Provozní teplota		-10~40 °C
Skladovací teplota		-20~50 °C
<b>Hladina akustického tlaku A podle normy EN 62841 (viz „Hluk a vibrace“):</b>		
Hladina akus- tického tlaku $L_{pA}$	dB (A)	72
Hladina akus- tického výkonu $L_{wa}$	dB (A)	80
Nejistota K	dB	3
<b>Celková hodnota vibrací podle normy EN 62841 (viz „Hluk a vibrace“):</b>		
Emisní hodnota ah při leštění lakovaného povrchu	$m/s^2$	< 2,5
Nejistota K	$m/s^2$	1,5

## Přehled (viz obr. A)

Číslování funkcí výrobku odkazuje na vyobrazení přístroje na stránce s obrázky.

- 1 **Přední rukojeť**
- 2 **Volič rychlosti**
- 3 **Rukojeť**
- 4 **Napájecí kabel**
- 5 **Zajišťovací tlačítko**

- 6 **Hlavní vypínač s proměnlivou rychlostí**
- 7 **Aretační tlačítko vřetena**
- 8 **Lešticí kotouč**
- 9 **Unášecí talíř**

## Návod k použití



### **VAROVÁNÍ!**

*Před jakoukoli prací na elektrickém nářadí odpojte napájecí kabel.*

## Před zapnutím elektrického nářadí

Vybalte elektrické nářadí a příslušenství a zkontrolujte, zda nechybí nebo nejsou poškozené žádné díly.

## Instalace unášečího talíře (viz obrázek B)



### **VAROVÁNÍ!**

*Před jakoukoli prací na nářadí se vždy ujistěte, že je nářadí vypnuté a napájecí kabel odpojený.*



### **UPOZORNĚNÍ!**

**Abyste zabránili poškození nástroje, nestiskněte tlačítko aretace vřetena, pokud se vřeteno otáčí.**

Stiskněte a podržte aretační tlačítko vřetena (7), uchopte unášecí talíř (9) a vyjměte jej ve směru šipky (B-1).

Vyměňte novou opěrnou desku, stiskněte a podržte aretační tlačítko vřetena (7) a utáhněte unášecí talíř (9) v opačném směru šipky. Někdy je kvůli nadměrnému zatížení při práci nemožné jej uvolnit ručně. V takovém případě přidržte aretační tlačítko vřetena a pomocí otevřeného klíče (není součástí balení) sejměte unášecí talíř.

## Instalace a demontáž lešticí kotouče (viz obrázek C)

### Instalace lešticího kotouče

- Vypněte nářadí a odpojte napájecí kabel.
- Vyrovnajte lešticí kotouč (8) s unášecím talířem (9) a přitlačte lešticí kotouč (8) co nejtěsněji k talíři (9).

### Vyjmutí lešticího kotouče

- Odlepte lešticí kotouč (8).

## Hlavní vypínač s proměnlivou rychlostí (viz obrázek D)

Leštičku zapnete stisknutím hlavního vypínače s proměnlivou rychlostí (6).

Hlavní vypínač (6) zajišťuje vyšší rychlost při zvýšení stisku spouště a nižší rychlost při snížení stisku spouště.

Chcete-li jej vypnout, uvolněte hlavní vypínač (6).

Tento nástroj je vybaven zajišťovacím tlačítkem (5), které je vhodné pro nepřetržité leštění po delší dobu. Stiskněte a podržte hlavní vypínač (6) a poté stiskněte tlačítko zajištění (5). Uvolněte hlavní vypínač (6).

Chcete-li odblokovat zajišťovací tlačítko (5) a zastavit nepřetržité leštění, stiskněte hlavní vypínač (6).

## Volič rychlosti (viz obrázek E)

### **VAROVÁNÍ!**

*Nikdy nemějte otáčky za chodu nářadí. Nedodržení tohoto upozornění může vést ke ztrátě kontroly nad nářadím a vážnému zranění osob.*

Voličem rychlosti (2) se nastavují maximální otáčky nástroje.

Otočte volič (2) do libovolné polohy mezi „1“ pro nejnižší rychlost a „6“ pro nejvyšší rychlost.

## Leštění

### **VAROVÁNÍ!**

*Abyste snížili riziko poranění, vždy používejte vhodnou ochranu očí. Při práci v prašném prostředí používejte vhodnou ochranu dýchacích cest.*

K přidržení obrobku použijte svorku, svěrák nebo jiný praktický prostředek.

Pohybuje leštičkou dlouhými tahy dopředu a dozadu. Příliš velký tlak, špatný úhel nebo nesprávný pohyb mohou způsobit víření nebo spálení.

## Zabránění propálení nátěru

Barvu na povrchu lze snadno propálit. K tomu může dojít, pokud leštíte příliš vysokou rychlostí nebo pokud necháte leštící kotouč zůstat na jednom místě i po krátkou dobu.

Abyste zabránili propálení barvy, používejte velmi mírný tlak a udržujte leštičku v neustálém pohybu, zejména při práci v blízkosti okrajů nebo v místech, kde dochází k náhlým

změnám obrysu pracovní plochy. Buďte zvláště opatrní při použití vyšších rychlostí, které s větší pravděpodobností propálí barvu.

## Prevence zasekávání

### **VAROVÁNÍ!**

*Zabraňte zadrhnutí o drsný povrch, abyste snížili možnost „zpětného rázu“.*

K zadrhávání dochází, když se leštící kotouče zachytí o drsné hrany pracovního povrchu.

Zaseknutí může způsobit náhlý

„zpětný ráz“ nástroje a může dojít k propálení podložky přes barvu. Abyste snížili riziko zadrhnutí, používejte leštičku při leštění drsných povrchů při nízkých otáčkách.

Na obtížných místech, jako je okolí obložení nebo prostor mezi zrcátkem a oknem na autě, s leštičkou neriskujte. Tyto povrchy ručně vyleštěte.

## Údržba a skladování

### **VAROVÁNÍ!**

*Před jakoukoli prací na elektrickém nářadí odpojte napájecí kabel.*

## Čištění

### **UPOZORNĚNÍ!**

*Při čištění suchým stlačeným vzduchem vždy používejte ochranné brýle.*

Nářadí a větrací otvory pravidelně čistěte.

Četnost čištění závisí na materiálu a délce používání. Vnitřek pouzdra a motor pravidelně ofukujte suchým stlačeným vzduchem.

## Opravy

Opravy smí provádět pouze autorizované servisní středisko.

### **POZNÁMKA**

*Během záruční doby nepovolujte šrouby na krytu. Nedodržení tohoto požadavku má za následek neplatnost jakýchkoli nároků v rámci záruky výrobce.*

## Náhradní díly a příslušenství

Další příslušenství, zejména nářadí a příslušenství, naleznete v katalogích výrobce. Výkresy a seznamy náhradních dílů najdete na naší domovské stránce: [www.flex-tools.com](http://www.flex-tools.com).

## Informace o likvidaci



### **VAROVÁNÍ!**

*Nepotřebné elektrické nářadí učíňte nepoužitelným:*

- *elektrické nářadí napájené ze sítě odpojením napájecího kabelu,.*



Pouze v zemích EU

Elektrické nářadí nelikvidujte v rámci domovního odpadu!

V souladu s evropskou směrnicí 2012/19/EU o odpadních elektrických a elektronických zařízeních a provedení do vnitrostátních právních předpisů musí být elektrické nářadí shromažďováno odděleně a recyklováno způsobem šetrným k životnímu prostředí.



### **Využití surovin namísto likvidace odpadu.**

Zařízení, příslušenství a obaly by měly být recyklovány způsobem šetrným k životnímu prostředí. Plastové díly jsou určeny pro recyklaci podle druhu materiálu.



### **POZNÁMKA**

*Informujte se u vašeho prodejce o možnostech likvidace!*

## ☞ Prohlášení o shodě

Prohlášení o shodě jsou uvedena v příloze 1 tohoto návodu k použití.

## Vyloučení odpovědnosti

Výrobce a jeho zástupce neodpovídají za škody a ušlý zisk v důsledku přerušení podnikání způsobeného výrobkem nebo nepoužitelným výrobkem.

Výrobce a jeho zástupce neručí za škody, které byly způsobeny nesprávným použitím výrobku nebo použitím výrobku s výrobky jiných výrobců.

## Obsah

Symbole použité v tomto návode . . . . .	106
Symbole na výrobku . . . . .	106
Dôležité bezpečnostné informácie. . . . .	106
Hluk a vibrácie . . . . .	108
Technické údaje . . . . .	109
Prehľad. . . . .	109
Návod na obsluhu . . . . .	109
Údržba a starostlivosť . . . . .	110
Informácie o likvidácii . . . . .	111
Vyhlásenie o zhode CE . . . . .	111
Vylúčenie zodpovednosti . . . . .	111

## Symbole použité v tomto návode

 **VAROVANIE!**  
Označuje hroziace nebezpečenstvo. Nedodržanie tohto varovania môže mať za následok smrť alebo mimoriadne ťažké zranenia.

 **UPOZORNENIE!**  
Označuje možnú nebezpečnú situáciu. Nedodržanie tohto upozornenia môže mať za následok mierne zranenie alebo poškodenie majetku.

 **POZNÁMKA**  
Označuje aplikačné rady a dôležité informácie.

## Symbole na výrobku



Pred zapnutím elektrického náradia si prečítajte návod na obsluhu.



Používajte ochranné okuliare



Vždy pracujte dvomi rukami



Trieda ochrany II



Informácie o likvidácii starého náradia (pozri stranu 111)



Označenie CE



Označenie UKCA

## Dôležité bezpečnostné informácie



### VAROVANIE!

*Pred použitím elektrického náradia si prečítajte nasledujúce pokyny a postupujte podľa nich:*

- tento návod na obsluhu,
- „Všeobecné bezpečnostné pokyny“ o zaobchádzaní s elektrickým náradím v prílohe príručke (leták č.: 315915),
- aktuálne platné miestne pravidlá a predpisy na prevenciu nehôd.

*Toto elektrické náradie je najmodernejšie zariadenie a bolo skonštruované v súlade s uznanými bezpečnostnými predpismi.*

*Napriek tomu môže elektrické náradie pri používaní predstavovať nebezpečenstvo pre život a zdravie používateľa alebo tretej osoby, prípadne môže dôjsť k poškodeniu elektrického náradia alebo iného majetku.*

*Elektrické náradie sa môže používať len*

- na zamýšľané použitie
- v bezchybnom prevádzkovom stave.

*Poruchy, ktoré ohrozujú bezpečnosť, sa musia okamžite odstrániť.*

### Zamýšľané použitie

Leštička je určená na

- komerčné použitie v priemysle a obchode,
- leštenie.

### Bezpečnostné pokyny pre leštičku



### VAROVANIE!

*Prečítajte si všetky bezpečnostné výstrahy, pokyny, ilustrácie a technické údaje dodané s týmto elektrickým náradím. Nedodržanie nižšie uvedených pokynov môže mať za následok úraz elektrickým prúdom, požiar a/alebo vážne zranenie. Všetky varovania a pokyny si*

*ponechajte pre prípadnú potrebu v budúcnosti.*

- **Toto elektrické náradie slúži ako leštička. Prečítajte si všetky bezpečnostné výstrahy, pokyny, ilustrácie a technické údaje dodané s týmto elektrickým náradím.** Nedodržanie nižšie uvedených pokynov môže mať za následok úraz elektrickým prúdom, požiar a/alebo vážne zranenie.
- **S týmto elektrickým náradím sa nesmú vykonávať operácie, ako je brúsenie, leštenie, kefovanie drôtom, rezanie otvorov alebo odrezávanie.** Činnosti, na ktoré nebolo elektrické náradie určené, môžu spôsobiť nebezpečenstvo a byť príčinou zranenia.
- **Neprevádzkujte toto elektrické náradie spôsobom, ktorý nie je špeciálne navrhnutý a špecifikovaný výrobcom náradia.** Takáto prestavba môže mať za následok stratu kontroly a spôsobiť vážne zranenie osôb.
- **Nepoužívajte príslušenstvo, ktoré nie je špeciálne navrhnuté a odporúčané výrobcem náradia.** Len to, že príslušenstvo môže byť pripojené na elektrické náradie, nezabezpečuje jeho bezpečnú prevádzku.
- **Menovité otáčky príslušenstva musia byť minimálne rovnaké ako maximálne otáčky vyznačené na elektrickom náradí.** Príslušenstvo bežiacie rýchlejšie ako je jeho menovitá rýchlosť sa môže rozpadnúť a odletieť.
- **Vonkajší priemer a hrúbka vášho príslušenstva musia byť v rámci menovitej kapacity vášho elektrického náradia.** Nesprávne dimenzované príslušenstvo nie je možné adekvátne chrániť ani kontrolovať.
- **Rozmery držiaka príslušenstva musia zodpovedať rozmerom montážneho príslušenstva elektrického náradia.** Príslušenstvo, ktoré sa nezhoduje s montážnym príslušenstvom elektrického náradia, spôsobuje nerovnováhu, nadmerne vibrácie a môže vyvolať stratu kontroly.
- **Nepoužívajte poškodené príslušenstvo. Pred každým použitím skontrolujte príslušenstvo, ako sú napríklad brúsne kotúče, na triesky a praskliny, unášací tanier na praskliny, trhliny alebo nadmerné opotrebovanie, drôtenú kefu na uvoľnené alebo prasknuté drôty. Ak spadne elektrické náradie alebo príslušenstvo,**
- skontrolujte, či nie sú poškodené alebo nainštalujte nepoškodené príslušenstvo. Po skontrolovaní a inštalácii príslušenstva umiestnite seba a okolostojace osoby v dostatočnej vzdialenosti od roviny otáčajúceho sa príslušenstva a nechajte elektrické náradie jednu minútu bežať na maximálnej rýchlosti bez zaťaženia.** Poškodené príslušenstvo sa zvyčajne rozpadne počas tohto skúšobného času.
- **Používajte osobné ochranné pomôcky. V závislosti od použitia používajte tvárový štít alebo ochranné okuliare. Podľa potreby noste protiprachovú masku, chrániče sluchu, rukavice a dielenský zásteru schopnú zastaviť malé úlomky abrazíva alebo obrobku.** Ochrana očí musí byť schopná zastaviť lietajúce úlomky vznikajúce pri rôznych operáciách. Protiprachová maska alebo respirátor musia byť schopné filtrovať častice vznikajúce pri vašej činnosti. Dlhodobé vystavenie hluku s vysokou intenzitou môže spôsobiť stratu sluchu.
- **Umiestnite kábel mimo rotujúceho príslušenstva.** Ak stratíte kontrolu, kábel sa môže prerezať alebo zaseknúť a ruka alebo rameno môžu byť vtiahnuté do rotujúceho príslušenstva.
- **Nikdy neodkladajte elektrické náradie, kým sa príslušenstvo úplne nezastaví.** Rotujúce príslušenstvo sa môže zachytiť o povrch a vyhodiť elektrické náradie spod kontroly.
- **Elektrické náradie nenechávajte zapnuté pri vašom boku.** Náhodný kontakt s rotujúcim príslušenstvom môže zachytiť vaše oblečenie a pritiahnúť príslušenstvo na vaše telo.
- **Pravidelne čistite vetracie otvory elektrického náradia.** Ventilátor motora nasáva prach do vnútra skrine a nadmerné hromadenie práškoveho kovu môže spôsobiť úraz elektrickým prúdom.
- **Elektrické náradie nepoužívajte v blízkosti horľavých materiálov.** Iskry by mohli zapáliť tieto materiály.
- **Nepoužívajte príslušenstvo, ktoré vyžaduje kvapalnú chladiacu kvapalinu.** Používanie vody alebo iných kvapalných chladiv môže viesť k úrazu elektrickým prúdom.

## Spätňý ráz a súvisiace upozornenia:

Spätňý ráz je náhla reakcia na zovretý alebo zaseknutý rotujúci kotúč, unášací tanier, kefu alebo akékoľvek iné príslušenstvo. Zovretie alebo zaseknutie spôsobí rýchle zablokovanie rotujúceho príslušenstva, čo spôsobí, že nekontrolované elektrické náradie sa v mieste uviaznutia bude nútené pohybovať v opačnom smere, ako je smer otáčania príslušenstva.

Napríklad, ak je brúsny kotúč zachytený alebo zovretý obrobkom, hrana kotúča, ktorá vstupuje do bodu zovretia, sa môže zaryť do povrchu materiálu, čo spôsobí, že kotúč vybehne alebo vyskočí. Kotúč môže vyskočiť smerom k obsluhu alebo od nej, v závislosti od smeru pohybu kotúča v bode zovretia. Brúsne kotúče sa tiež môžu za týchto podmienok rozpadnúť.

Spätňý ráz je výsledkom nesprávneho použitia elektrického nástroja a/alebo nesprávnych pracovných postupov, alebo podmienok a dá sa mu predísť vykonaním nižšie uvedených opatrení.

- **Udržujte pevné uchopenie elektrického náradia a postavte svoje telo a rameno tak, aby ste odolávali spätňým silám. Vždy používajte pomocnú rukoväť, ak je k dispozícii, na maximálnu kontrolu spätného rázu alebo reakcie krútiaceho momentu počas spúšťania.** Sily spätného nárazu môže používateľ zvládať, ak sa prijímú príslušné bezpečnostné opatrenia.
- **Nikdy neumiestňujte ruku do blízkosti rotujúceho príslušenstva.** Príslušenstvo sa môže odraziť na ruku.
- **Neumiestňujte svoje telo do oblastí, v ktorej sa bude elektrické náradie pohybovať, keď dôjde k spätnému rázu.** Spätňý ráz odráža náradie v smere opačnom k pohybu kotúča v mieste zachytenia.
- **Pri práci v rohoch, na ostrých hranách atď. buďte zvlášť opatrní. Zabráňte odrazeniu a zovretiu príslušenstva.** Rohy, ostré hrany alebo odrazy majú tendenciu zovrieť rotujúce príslušenstvo a spôsobiť stratu kontroly alebo spätňý ráz.

## Špecifické bezpečnostné upozornenia pre leštenie:

- Nedovoľte, aby sa akákoľvek voľná časť leštenej kapoty alebo jej upevňovacích šnúr

voľne otáčala. Odstráňte alebo odrežte všetky voľné upevňovacie šnúry. Uvoľnené a otáčajúce sa upevňovacie šnúry môžu zamotať prsty alebo sa zachytiť na obrobku.

- Nenechávajte nástroj v prevádzke. Náradie používajte len v ruke.

## Hluk a vibrácie

Hodnoty hluku a vibrácií boli stanovené v súlade s normou EN 62841.

Vyhodnotená hladina hluku elektrického náradia je zvyčajne:

- Hladina akustického tlaku  $L_{pA}$ : 72 dB(A)
- Hladina akustického výkonu  $L_{WA}$ : 80 dB(A)
- Neistota:  $K = 3$  dB

Celková hodnota vibrácií:

- Emisná hodnota  $a_{h1}$ :  $< 2,5 \text{ m/s}^2$
- Neistota:  $K = 1,5 \text{ m/s}^2$



### UPOZORNENIE!

*Uvedené namerané hodnoty sa vzťahujú na nové elektrické náradie. Denné používanie spôsobuje zmenu hodnôt hluku a vibrácií.*



### POZNÁMKA

*Úroveň emisie vibrácií uvedená v tomto návode na použitie bola meraná v súlade so štandardizovaným testom uvedeným v norme EN 62841 a môže sa použiť na porovnanie jedného náradia s iným. Môže sa použiť na predbežné posúdenie expozície.*

*Deklarovaná hladina vibrácií predstavuje použitie náradia na hlavné činnosti.*

*Ak sa však náradie používa na rôzne aplikácie, s rôznym príslušenstvom alebo pri nedostatočnej údržbe, úroveň emisií vibrácií sa môže líšiť. To môže výrazne zvýšiť hladinu expozície počas celého pracovného obdobia.*

*Na presný odhad úrovne expozície na vibrácie je tiež potrebné vziať do úvahy časy, keď je náradie vypnuté alebo spustené, ale v skutočnosti sa nepoužíva. To môže výrazne znížiť hladinu expozície počas celého pracovného obdobia.*

*Identifikujte ďalšie bezpečnostné opatrenia na ochranu obsluhu pred účinkami vibrácií, ako napríklad: Údržba náradia a príslušenstva, udržiavanie rúk v teple, organizácia pracovných postupov.*



### UPOZORNENIE!

*Používajte chrániče sluchu pri akustickom tlaku nad 85 dB (A).*

## Technické údaje

Typ výrobku	PE 2 14-EC	
Výrobok	Rotačná leštička	
Menovité napätie	V	220-240
Frekvencia	Hz	50/60
Príkon	W	1400
Priemer unášacieho taniera	mm	125/150
Menovitá rýchlosť	ot./min	1800
rýchlosť bez zaťaženia	ot./min	550-1800
Vretenový závit	M14	
Hmotnosť podľa postupu FLEX 01	kg	2,3
Pracovná teplota	-10~40 °C	
Skladovacia teplota	-20~50 °C	
<b>Hladina akustického tlaku A podľa normy EN 62841 (pozri „Hluk a vibrácie“):</b>		
Hladina akustického tlaku $L_{pA}$	dB (A)	72
Hladina akustického výkonu $L_{wA}$	dB (A)	80
Neurčitost K	dB	3
<b>Celková hodnota vibrácií podľa normy EN 62841 (pozri „Hluk a vibrácie“):</b>		
Hodnota emisií ah pri leštení lakovaného povrchu	$m/s^2$	< 2,5
Neurčitost K	$m/s^2$	1,5

## Prehľad (pozri obr. A)

Číslovanie dielov výrobku sa vzťahuje na ilustráciu prístroja na stránke s nákresom.

- 1 **Predná rukoväť**
- 2 **Volič rýchlosti**
- 3 **Rukoväť**
- 4 **Napájací kábel**
- 5 **Aretačné tlačidlo**
- 6 **Hlavný vypínač s premenlivou rýchlosťou**
- 7 **Tlačidlo aretácie vretena**
- 8 **Leštiaci kotúč**
- 9 **Unášací tanier**

## Návod na obsluhu



### **VAROVANIE!**

*Pred vykonávaním akýchkoľvek prác na elektrickom náradí odpojte napájací kábel.*

## Pred zapnutím elektrického náradia

Vybalte elektrické náradie a príslušenstvo a skontrolujte, či nechýbajú alebo nie sú poškodené žiadne diely.

## Montáž unášacieho taniera (pozri obrázok B)



### **VAROVANIE!**

*Pred vykonávaním akýchkoľvek prác na náradí sa vždy uistite, že je náradie vypnuté a napájací kábel je odpojený.*



### **UPOZORNENIE!**

*Aby nedošlo k poškodeniu náradia, nestláčajte tlačidlo aretácie vretena, keď sa vreteno otáča.*

Stlačte a podržte zaistovacie tlačidlo vretena (7), uchopte unášací tanier (9) a vyberte ho v smere šípky (B-1).

Vymeňte nový unášací tanier, stlačte a podržte tlačidlo aretácie vretena (7) a dotiahnite unášací tanier (9) v smere opačnom ako šípka. Niekedy v dôsledku nadmerného zaťaženia počas práce nebude možné ho uvoľniť ručne. V tejto situácii podržte tlačidlo aretácie vretena a pomocou otvoreného kľúča (nie je súčasťou balenia) odstráňte unášací tanier.

## Inštalácia a demontáž leštiaceho kotúča (pozri obrázok C)

### Inštalácia leštiaceho kotúča

- Vypnite náradie a odpojte napájací kábel.
- Vyrovnajte leštiaci kotúč (8) s uňasacím tanierom (9) a potom čo najtesnejšie pritlačte leštiaci kotúč (8) na tanier (9).

### Odstránenie leštiaceho kotúča

- Odlepte leštiaci kotúč (8).

## Hlavný vypínač s premenlivou rýchlosťou (pozri obrázok D)

Ak chcete leštičku zapnúť, stlačte hlavný vypínač s premenlivou rýchlosťou (6).

Hlavný vypínač (6) zabezpečuje vyššiu rýchlosť pri zvýšenom tlaku spúšte a nižšiu rýchlosť pri zníženom tlaku spúšte.

Ak ho chcete vypnúť, uvoľnite hlavný vypínač s premenlivou rýchlosťou (6).

Tento nástroj je vybavený aretačným tlačidlom (5), ktoré je vhodné na nepretržité leštenie počas dlhšieho času. Stlačte a podržte hlavný vypínač (6) a potom stlačte tlačidlo aretácie (5). Uvoľnite hlavný vypínač (6).

Ak chcete odblokovať aretačné tlačidlo (5) a zastaviť nepretržité leštenie, stlačte hlavný vypínač (6).

## Volič rýchlosti (pozri obrázok E)

### **VAROVANIE!**

*Nikdy nemeňte otáčky počas chodu nástroja. Nedodržanie tohto upozornenia môže spôsobiť stratu kontroly nad náradím a vážne poranenie osôb.*

Voličom rýchlosti (2) nastavíte maximálnu rýchlosť nástroja.

Otočte volič (2) do ľubovoľnej polohy medzi „1“ pre najnižšiu rýchlosť a „6“ pre najvyššiu rýchlosť.

## Leštenie

### **VAROVANIE!**

*Aby ste znížili riziko poranenia, vždy používajte vhodnú ochranu očí. Pri práci v prašnom prostredí používajte vhodnú ochranu dýchacích ciest.*

Na pridržanie obrobku použite svorku, zverák alebo iný praktický prostriedok.

Pohybujte leštičkou tam a späť dlhými ťahmi. Príliš veľký tlak, nesprávny uhol alebo nesprávny pohyb môže spôsobiť vírenie alebo

spálenie.

## Zabránenie prepáleniu farby

Farba na povrchu sa ľahko prepáli. K tomu môže dôjsť, ak leštíte príliš vysokou rýchlosťou alebo ak necháte leštiaci kotúč stáť na jednom mieste čo i len krátky čas.

Aby ste zabránili prepáleniu farby, používajte veľmi mierny prítlak a udrztejte leštičku v neustálom pohybe, najmä pri práci v blízkosti hrán alebo v miestach, kde dochádza k prudkým zmenám obrysu pracovného povrchu. Obzvlášť opatrní budte pri použití vyšších rýchlostí, pri ktorých je väčšia pravdepodobnosť prepálenia farby.

## Predchádzanie zasekávaniu

### **VAROVANIE!**

*Vyhňte sa zachytávaniu na drsných povrchoch, aby ste znížili možnosť „spätného nárazu“.*

K zachytávaniu dochádza vtedy, keď sa leštiace kotúče zachytia o drsné hrany pracovného povrchu.

Zaseknutie môže spôsobiť náhly

„spätný ráz“ nástroja a môže spôsobiť prepálenie podložky cez farbu. Aby ste znížili riziko zachytenia, pri leštení drsných povrchov používajte leštičku pri nízkych otáčkach.

V prípade problematických oblastí, ako sú napríklad miesta v blízkosti obloženia alebo medzi zrkadlom a oknom na aute, neriskujte s leštičkou. Tieto povrchy vyleštíte ručne.

## Údržba a starostlivosť

### **VAROVANIE!**

*Pred vykonávaním akýchkoľvek prác na elektrickom náradí odpojte napájací kábel.*

## Čistenie

### **UPOZORNENIE!**

*Pri čistení suchým stlačeným vzduchom vždy používajte ochranné okuliare.*

Pravidelne čistite náradie a vetracie otvory. Frekvencia čistenia závisí od materiálu a doby používania. Vnútro skrine a motor pravidelne prefukujte suchým stlačeným vzduchom.

## Opravy

Opravy môže vykonávať len autorizované zákaznícke servisné stredisko.

**POZNÁMKA**

Počas záručnej doby neuvolňujte skrutky na kryte. Nedodržanie tejto požiadavky má za následok neplatnosť akýchkoľvek nárokov vyplývajúcich zo záruky výrobcu.

**Náhradné diely a príslušenstvo**

Ďalšie príslušenstvo, najmä náradie a doplnky, nájdete v katalógoch výrobcu. Výkresovú dokumentáciu a zoznamy náhradných dielov nájdete na našej domovskej stránke: **www.flex-tools.com**.

**Informácie o likvidácii****VAROVANIE!**

Znefunkčnite nepotrebné elektrické náradie:

- sieťového elektrického náradia odpojením napájacieho kábla.



Len v krajinách EÚ

Elektrické náradie nevyhadzujte do domového odpadu!

V súlade s európskou smernicou 2012/19/EÚ o odpade z elektrických a elektronických zariadení a transpozícií do vnútroštátneho práva musia byť použité elektrické náradia zbierané oddelene a recyklované spôsobom šetrným k životnému prostrediu.

**Zhodnocovanie surovín namiesto likvidácie odpadu.**

Zariadenie, príslušenstvo a obaly sa musia recyklovať spôsobom šetrným k životnému prostrediu. Plastové diely sú určené na recykliáciu podľa druhu materiálu.

**POZNÁMKA**

O možnostiach likvidácie sa informujte u vášho predajcu!

**☞ Vyhlásenie o zhode**

Vyhlásenia o zhode sú uvedené v prílohe 1 k tomuto návodu na použitie.

**Oslobodenie od zodpovednosti**

Výrobca a jeho zástupca nie sú zodpovední za škody a ušlý zisk v dôsledku prerušenia podnikania spôsobeného výrobkom alebo nepoužiteľným výrobkom.

Výrobca a jeho zástupca nezodpovedajú za škody, ktoré vznikli nesprávnym použitím elektrického nástroja alebo použitím elektrického nástroja s výrobkami od iných výrobcov.

Flex-Elektrowerkzeuge GmbH  
Bahnhofstr. 15  
71711 Steinheim/Murr  
Germany  
Tel. +49(0) 7144 828-0  
Fax. +49(0) 7144 25899  
info@flex-tools.com  
www.flex-tools.com

Flex Power Tools Ltd.  
Unit 8 Anglo Office Park  
Lincoln Road  
HP12 3RH, High Wycombe, Buckinghamshire  
United Kingdom  
Phone: +44 (0)1325 741 793  
E-Mail: uk.sales@flex-tools.com

