

ELEKTROWERKZEUGE

GG 200 18



Obsah

Použité symboly	111
Symboly na nářadí	111
Pro Vaši bezpečnost	111
Technické údaje	113
Na první pohled	114
Návod k použití	115
Údržba a ošetřování	117
Pokyny pro likvidaci	117
Vyloučení odpovědnosti	117

Použité symboly



VAROVÁNÍ!

Óznačuje bezprostředně hrozící nebezpečí. Při nedodržení upozornění hrozí usmrcení nebo nejtěžší poranění.



POZOR!

Óznačuje nějakou možnou nebezpečnou situaci. Při nedodržení upozornění hrozí poranění nebo věcné škody.



UPOZORNĚNÍ

Óznačuje aplikační tipy a důležité informace.

Symboly na nářadí



Před uvedením do provozu si přečtěte návod k obsluze!



Noste ochranné rukavice!



Pokyn pro likvidaci starého nářadí (viz stránku 117)!

Pro Vaši bezpečnost



VAROVÁNÍ!

Před použitím elektrického nářadí si přečtěte:

- tento návod k obsluze,
- „Všeobecné bezpečnostní pokyny“ k zacházení s elektrickým nářadím v příloženém sešitu (čís. publikace: 315.915),
- pravidla a předpisy pro zabránění úrazům, které platí v místě použití, a jedněte podle nich.

Toto elektrické nářadí je zkonstruované podle současného stavu techniky a uznávaných bezpečnostnětechnických předpisů.

Při jeho používání může přesto dojít k ohrožení života uživatele nebo třetí osoby, event. poškození nářadí nebo jiných věcných hodnot.

Elektrické nářadí používejte pouze

- v souladu s určeným účelem,
- v bezvadném bezpečnostnětechnickém stavu.

Íhned odstraňte poruchy, které negativně ovlivňují bezpečnost.

Stanovené použití

Akumulátorová tavná lepicí pistole GG 200 18 je určená

- pro profesionální použití v průmyslu a řemesle
- pro použití v domácnosti
- pro použití originálních lepicích tyčinek FLEX

Univerzální lepicí nářadí pro:

- montáž, opravy, dekorace a kutilské práce

Hodí se na:

- lepenku, papír, dřevo, kůži, korek, textil, plasty, keramiku, dlaždice, polystyren, fólii, pěnový materiál



UPOZORNĚNÍ

Akumulátorová tavná lepicí pistole se smí používat pouze v suchých a dobře větraných vnitřních prostorech.

Bezpečnostní upozornění

VAROVÁNÍ!

Přečtěte si všechna bezpečnostní upozornění a pokyny. Zanedbání při dodržování bezpečnostních upozornění a pokynů mohou mít za následek úraz elektrickým proudem, požár a/nebo těžká poranění. Všechna bezpečnostní upozornění a pokyny si do budoucna uschovejte.

POZOR!

*Nebezpečí způsobené vysokými teplotami!
Nebezpečí popálení! Lepicí hmota má teplotu až 200 °C!*

- **Nepoužívejte tekutá nebo pastovitá lepidla!**
- **Po kontaktu pokožky s horkým lepidlem:** Okamžitě ochlaďte studenou vodou. Nesnažte se odstranit lepidlo z pokožky. V případě potřeby vyhledejte lékaře.
- **Po kontaktu očí s horkým lepidlem:** Ihned ochlazujte cca 15 minut pod tekoucí vodou a okamžitě zavolejte lékaře.
- **Nepoužívejte ve spojení se snadno zápalnými/hořlavými materiály.**
- **Nepoužívejte na snadno hořlavém podkladu nebo v okolí hořlavých materiálů (jako např. papír, textilie).**
- **Materiály, které jsou choulostivé vůči žáru, zkontrolujte, zda jsou vhodné.**
- **Nevytahujte lepicí tyčinku z náradí.** Horké lepidlo, které nateče do náradí, může způsobit poškození.
- **Používejte pouze vhodné lepicí tyčinky s určenou teplotou.**
- **Při změně pracovní teploty dbejte na to, aby byla následující lepicí tyčinka vhodná pro tuto teplotu.**
- **Nenechávejte náradí bez dozoru.**

POZOR!

Nebezpečí způsobené vodou a vlhkostí!

- **Chraňte náradí před deštěm.**
- **Náradí nepoužívejte ve vlhkém stavu a ve vlhkém nebo mokřem prostředí.**

Toto náradí mohou používat děti od 8 let a osoby s omezenými fyzickými, smyslovými nebo duševními schopnostmi či nedostatečnými zkušenostmi

a vědomostmi, pokud jsou pod dohledem a byly instruovány ohledně bezpečného používání náradí a chápou nebezpečí, která z toho vyplývají.

Děti si nesmí s náradím hrát. Čištění a uživatelskou údržbu nesmí provádět děti bez dozoru.

- **Používejte pouze originální akumulátory s napětím uvedením na typovém štítku elektrického náradí.** Při použití jiných akumulátorů, např. padělků, upravených akumulátorů nebo výrobků jiných výrobců, hrozí nebezpečí poranění a věcné škody v důsledku výbuchu akumulátoru.

Bezpečnostní upozornění pro zacházení s akumulátory

- **Neotevírejte akumulátor.** Hrozí nebezpečí zkratu.
- **Chraňte akumulátor před horkem, např. také před trvalým slunečním zářením, ohněm, vodou a vlhkostí.** Hrozí nebezpečí výbuchu.
- **Z poškozeného a nesprávně použitého akumulátoru mohou unikat páry.** Zajistěte přívod čerstvého vzduchu a při potížích vyhledejte lékařskou pomoc. Páry mohou dráždit dýchací cesty.
- **Při špatném použití může z akumulátoru vytéci kapalina. Zabraňte kontaktu s ní. Při náhodném kontaktu opláchněte místo vodou. Pokud kapalina vnikne do očí, vyhledejte také lékaře.** Vytékající akumulátorová kapalina může způsobit podráždění pokožky nebo popáleniny.
- **Akumulátory FLEX používejte pouze ve spojení s náradím FLEX a příslušenstvím FLEX.** Pouze tak bude akumulátor chráněn před nebezpečným přetížením.
- **Akumulátory nabíjejte pouze v nabíječce, která je doporučena výrobcem.** U nabíječky, která je vhodná pro určitý druh akumulátorů, hrozí nebezpečí požáru, pokud se používá s jinými akumulátory.

- Špičatými předměty, jako např. hřebíky či šroubováky, nebo působením vnější síly může dojít k poškození akumulátoru. Uvnitř akumulátoru může dojít ke zkratu a akumulátor může začít hořet, vybuchnout, přehřát se nebo se z něj může kouřit.

Další bezpečnostní upozornění

- K označení náradí používejte pouze nalepovací štítky. Nevrtajte žádné díry do tělesa náradí.
- Jmenovité napětí a údaj napětí a typovém štítku musí být shodné.

Technické údaje

Zařízení		GG 200 18
Typ		Akumulátorová tavná lepicí pistole
Jmenovité napětí	V	18
Akumulátor	Ah	AP 18.0/2,5 AP 18.0/5,0 AP 18.0/8,0
Rozměry (V × Š × H)	mm	217 x 81 x 206
Doba zahřívání		méně než 2 minuty
Teplota tavení		2 stupně: 130/200 °C
Max. lepicí výkon	g/min.	20
Průměr lepicí tyčinky	mm	11
Délka lepicí tyčinky	mm	150 – 300
Přípustná okolní teplota – pro nabíjení – pro provoz a skladování	°C	-10 ... +40 <50
Hmotnost podle „EPTA-procedure 1/2014“ (bez akumulátoru)	kg	0,355
Hmotnost akumulátoru – 2,5 Ah – 5,0 Ah – 8,0 Ah	kg	0,42 0,72 1,10

Na první pohled

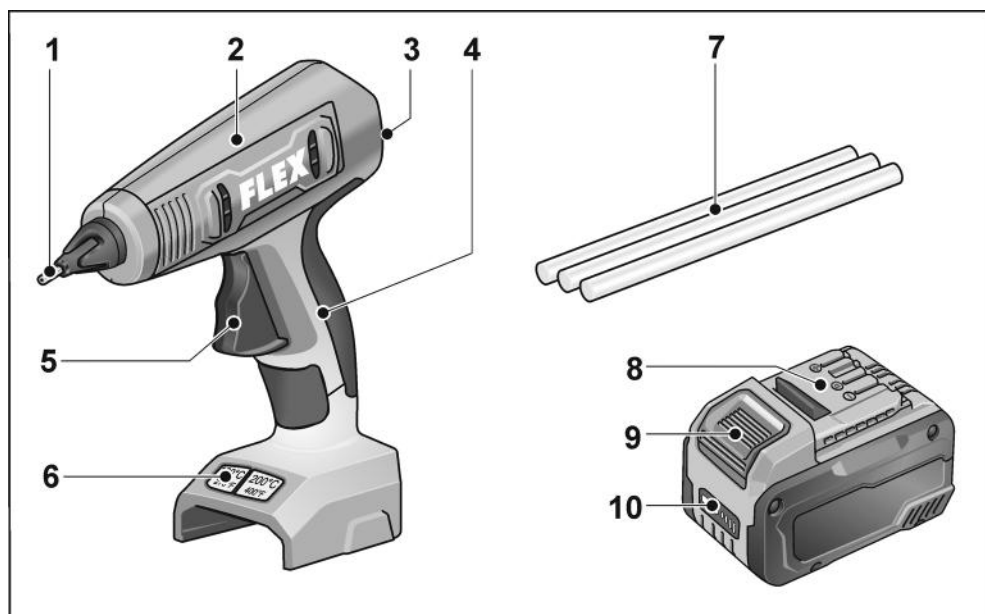

- 1 Tryska
- 2 Topná komora
- 3 Vedení lepicí tyčinky
- 4 Rukojeť
- 5 Tlačítko posuvu
- 6 Tlačítka
Pro zapnutí a vypnutí
Pro nastavení teploty

- 7 Lepicí tyčinky
- 8 Lithium-iontový akumulátor
(2,5 Ah / 5,0 Ah / 8,0 Ah)
- 9 Odjišťovací tlačítko akumulátoru
- 10 Ukazatel stavu akumulátoru

Návod k použití



VAROVÁNÍ

Před veškerými pracemi na nářadí vytáhněte akumulátor.

Před uvedením do provozu

Vybalte nářadí a příslušenství a zkontrolujte, zda je dodávka kompletní a zda při přepravě nedošlo k poškození.



UPOZORNĚNÍ

Akumulátory nejsou při dodání úplně nabité. Před prvním použitím akumulátory plně nabijte. Viz k tomu návod k obsluze nabíječky.

Nasazení/výměna akumulátoru

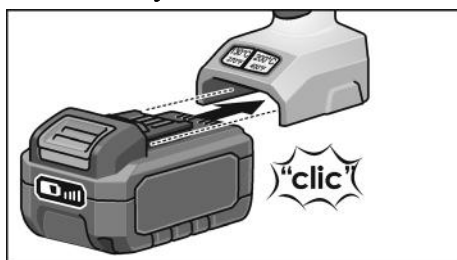

- Nabíjený akumulátor zasuňte do nářadí, až úplně zaskočí.

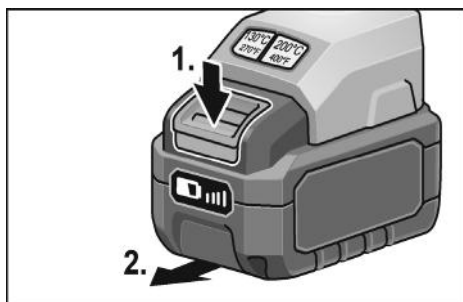

- Pro vyjmutí stiskněte odjišťovací tlačítka (1.) a akumulátor vytáhněte (2.).



POZOR!

Když akumulátor nepoužíváte, chraňte jeho kontakty. Volné kovové díly mohou zkratovat kontakty, hrozí nebezpečí výbuchu a požáru!

Stav nabití akumulátoru

- Stisknutím tlačítka lze pomocí LED ukazatele stavu akumulátoru zkontrolovat stav nabití.

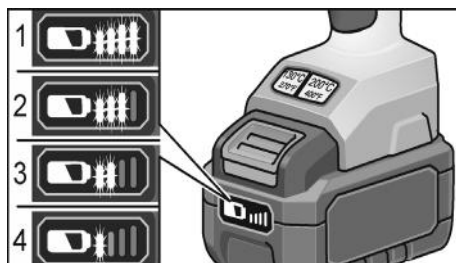

Ukazatel zhasne za 5 sekund.

Když některá LED bliká, musí se akumulátor nabít. Pokud po stisknutí tlačítka nesvítí žádná LED, je akumulátor vadný a musí se vyměnit.

Zapnutí a vypnutí

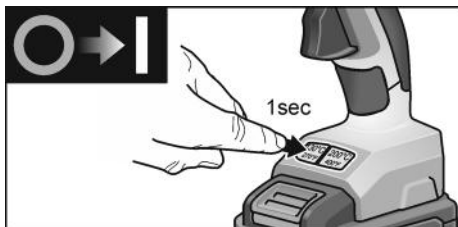

- Pro zapnutí stiskněte na 1 sekundu tlačítko teploty 130 °C nebo 200 °C.

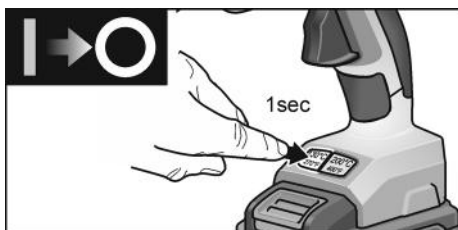

- Pro vypnutí stiskněte na 1 sekundu aktivní tlačítko teploty.

Práce s tavnou lepicí pistolí

Lepení



UPOZORNĚNÍ

Lepená místa musí být nemasťná, suchá a absolutně čistá. Skvrny od lepidla na oděvu nelze odstranit. Kapky lepidla se nejlépe odstraní ve studeném stavu.

- Zasuňte lepicí tyčinku dozadu do určeného vedení.
- Zapněte nářadí.

Při prvním uvedení do provozu je nutné několikrát stisknout tlačítko posuvu, aby se topná komora naplnila lepidlem. Případně může být nutné lepicí tyčinku krátce zatlačit.

- Stiskněte tlačítko posuvu a naneste lepidlo na jednu stranu na lepený materiál.
- Lepené materiály silou přitiskněte k sobě a případně opravte.
- Po cca 2 minutách je lepené místo plně zatížitelné. Bodové lepení doporučujeme u velkoplošných, dlouhých obrobků.

Také tvrdou pěnu (např. polystyren) lze lepit s nastavením teploty 130 °C a při použití lepicích tyčinek „Low Melt“. Přitom dbejte na to, abyste horké lepidlo nanášeli na podklad, a nikoli na polystyren.

- Při lepení textilu a podobných materiálů doporučujeme nanášet horké lepidlo klikatě.
- Akumulátorovou tavnou lepicí pistolí nechte po použití vychladnout.
- V případě potřeby používejte polyuretanové lepicí tyčinky odolné vůči povětrnostním vlivům a vlhkosti s nastavením teploty 130 °C.



UPOZORNĚNÍ

Při přechodu z lepicí tyčinky, která se používá s teplotou 130 °C, na tyčinku s teplotou 200 °C může z trysky krátce vytékat výrazně tekutější lepidlo.

Tlačítko teploty (130 °C)

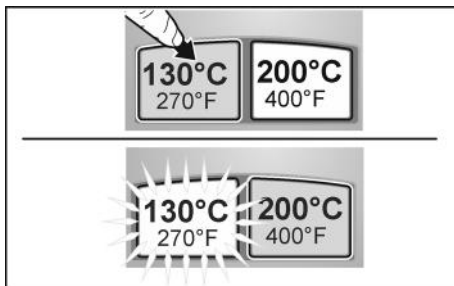

- Stiskněte na 1 s tlačítko 130 °C. Displej bliká a po dosažení 130 °C svítí trvale.

Tlačítko teploty (200 °C)

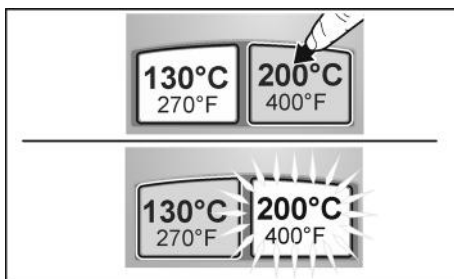

- Stiskněte na 1 s tlačítko 200 °C. Displej bliká a po dosažení 200 °C svítí trvale.

Přepnutí teploty

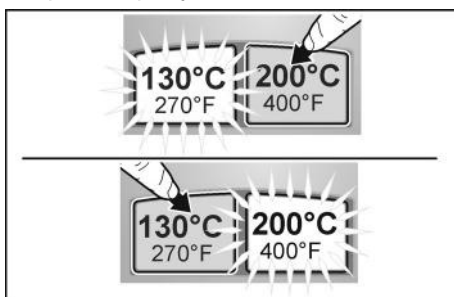

Přepnutí teploty za provozu je bez problému možné stisknutím příslušného tlačítka.



Při přepnutí teploty dbejte bezpodmínečně na to, aby byla vložena správná lepicí tyčinka s vhodnými teplotními vlastnostmi.

Zbývajcí kapacita

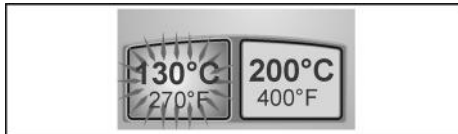

Aktivní tlačítko teploty bliká červeně, když je zbývajcí kapacita menší než 30 %.

Vybitý akumulátor nebo chyba akumulátoru

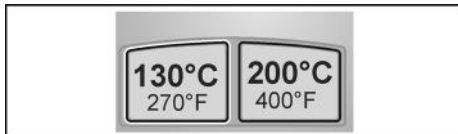

Tlačítko svítí 3 sekundy červeně a pak zhasne.

Údržba a ošetřování

VAROVÁNÍ!

Před veškerými pracemi na nářadí vytáhněte akumulátor.

UPOZORNĚNÍ

Nářadí je bezúdržbové.

Čistění

VAROVÁNÍ!

Nepoužívejte vodu nebo tekuté čisticí prostředky. Kontakt dílů pod napětím s vodou může způsobit zásah elektrickým proudem, popáleniny nebo smrt.

- Nářadí čistíte pouze v suchém stavu.
- Nářadí čistíte mírně navlhčeným hadrem bez čisticích prostředků.

Opravy

Opravy nechejte výhradně provádět prostřednictvím některé servisní dílny, autorizované výrobcem.

Náhradní díly a příslušenství

Další příslušenství, zejména brusné nástroje, si převezměte z katalogu výrobce. Rozložená schémata a seznamy náhradních dílů najdete na naší webové stránce:

www.flex-tools.com

Pokyny pro likvidaci

VAROVÁNÍ!

Následujícím způsobem zajistěte, aby elektrické nářadí, které dosloužilo, bylo nepoužitelné:

- u síťového elektrického nářadí odstraněním síťového kabelu,
- u akumulátorového elektrického nářadí odstraněním akumulátoru.



Pouze pro země EU
Nevyhazujte elektrické nářadí do domovního odpadu!

Podle evropské směrnice 2012/19/EU o odpadních elektrických a elektronických zařízeních a podle odpovídajících ustanovení právních předpisů jednotlivých zemí se musí použité elektrické zařízení shromažďovat odděleně od ostatního odpadu a odevzdat k ekologické recyklaci.



Recyklace surovin namísto likvidace odpadu.

Přístroj, příslušenství a obal je třeba odevzdat k ekologické recyklaci. Plastové díly jsou označené, aby byla možná recyklace podle druhu materiálu.



VAROVÁNÍ!

Nevyhazujte akumulátory/baterie do domovního odpadu, do ohně nebo do vody. Vysloužilé akumulátory neotevírejte. Pouze pro země EU: Podle směrnice 2006/66/ES se musí vadné nebo použité akumulátory/baterie recyklovat.



UPOZORNĚNÍ

O možnostech likvidace se informujte u specializovaného prodejce!

Vyloučení odpovědnosti

Výrobce a jeho zástupce neručí za škody a ušlý zisk vlivem přerušení obchodní činnosti, která byla způsobena výrobkem nebo eventuálně nemožností jeho použití. Výrobce a jeho zástupce neručí za škody, které byly způsobeny neodborným použitím nebo ve spojitosti s výrobky jiných výrobců.

Obsah

Použité symboly	118
Symbole na náradí	118
Pre Vašu bezpečnosť	118
Technické údaje	120
Na prvý pohľad	121
Návod na použitie	122
Údržba a ošetrovanie	124
Pokyny pre likvidáciu	124
Vylúčenie zodpovednosti	124

Použité symboly

 **VAROVANIE!**
Označuje bezprostredne hroziace nebezpečenstvo. Pri nedodržaní upozornenia hrozí usmrtenie alebo najťažšie poranenia.

 **POZOR!**
Označuje nejakú možnú nebezpečnú situáciu. Pri nedodržaní upozornenia hrozí poranenie alebo vecné škody.

 **UPOZORNENIE**
Označuje aplikačné typy a dôležité informácie.

Symbole na náradí



Pred uvedením do prevádzky si prečítajte návod na obsluhu!



Noste ochranné rukavice!



Pokyn pre likvidáciu použitého spotrebiča (pozri strana 124)!

Pre Vašu bezpečnosť



VAROVANIE!

Pred použitím elektrického náradia si prečítajte:

- predložený návod na obsluhu,
- „Všeobecné bezpečnostné pokyny“ na zaobchádzanie s elektrickým náradím v priloženom zošite (č. publikácie: 315.915),
- pravidlá a predpisy na zabránenie úrazom, platné pre miesto používania a konajte podľa nich.

Toto elektrické náradie je konštruované podľa súčasného stavu techniky a uznávaných bezpečnostno-technických pravidiel.

Pri používaní môže napriek tomu dôjsť k ohrozeniu života používateľa alebo tretej osoby, príp. poškodeniu náradia alebo iných vecných hodnôt.

Používajte elektrické náradie len

- pre stanovené použitie,
- v bezchybnom bezpečnostno-technickom stave.

Okamžite odstráňte poruchy, ktoré obmedzujú bezpečnosť.

Stanovené použitie

Akumulátorová tavná lepiaca pištoľ GG 200 18 je určená

- na profesionálne použitie v priemysle a remeselníctve
- na použitie v domácnosti
- na použitie s originálnymi lepiacimi tyčinkami FLEX

Univerzálne lepiace náradie na:

- montáž, opravy, dekorácie a majstrovanie

Hodí sa na:

- lepenku, papier, drevo, kožu, korok, textil, plast, keramiku, dlaždice, polystyrén, fóliu, penový materiál



UPOZORNENIE

Akumulátorová tavná lepiaca pištoľ sa môže používať len v suchých a dobre vetraných vnútorných priestoroch.

Bezpečnostné upozornenia

VAROVANIE!

Prečítajte si všetky bezpečnostné upozornenia a pokyny. Zanedbanie dodržiavania bezpečnostných upozornení a pokynov môže mať za následok úraz elektrickým prúdom, požiar a/alebo ťažké poranenia. Všetky bezpečnostné upozornenia a pokyny uschovajte na budúce použitie.

POZOR!

Nebezpečenstvo spôsobené vysokými teplotami! Nebezpečenstvo popálenia! Lepiaca hmota môže dosiahnuť teplotu až 200 °C!

- **Nepoužívajte žiadne tekuté alebo pastovité lepidlá!**
- **Po kontakte pokožky s horúcim lepidlom: Pokožku ihneď ochlaďte studenou vodou. Tavné lepidlo sa nepokúšajte z pokožky odstrániť. V prípade potreby vyhľadajte lekára.**
- **Po kontakte očí s horúcim lepidlom: Okamžite ochladzujte pod tečúcou vodou asi 15 min a ihneď vyhľadajte lekára.**
- **Nepoužívajte v spojení s ľahko zápalnými / horľavými materiálmi.**
- **Npracujte na ľahko horľavých podkladoch alebo v okolí horľavých materiálov (ako je papier, textilie atď.).**
- **Skontrolujte vhodnosť materiálov chúlolistových na teplo.**
- **Lepiacu tyčinku nevyťahujte zo zariadenia. Horúce lepidlo, ktoré by natieklo do zariadenia, môže spôsobiť jeho poškodenie.**
- **Používajte iba vhodné lepiace tyčinky a pri určenej teplote.**
- **Pri zmene teploty spracovania sa uistite, že následná lepiaca tyčinka je vhodná pre danú teplotu.**
- **Zariadenie nenechávajte bez dozoru.**

POZOR!

Nebezpečenstvo spôsobené vodou a vlhkosťou!

- **Zariadenie nevystavujte dažďu.**
- **Zariadenie nepoužívajte, keď je vlhké alebo vo vlhkom či mokrom prostredí.**

Toto zariadenie môžu používať deti vo veku od 8 rokov a staršie, ako aj osoby so zníženými

fyzickými, zmyslovými alebo duševnými schopnosťami alebo s nedostatkom skúseností a znalostí, len ak sú pod dozorom alebo boli poučené o bezpečnom používaní zariadenia a pochopili z toho vyplývajúce nebezpečenstvá. Deti sa so zariadením nesmú hrať. Čistenie a používateľskú údržbu nesmú vykonávať deti bez dozoru.

- **Používajte len originálne akumulátory s napätím, ktoré je uvedené na výrobnom štítku vášho elektrického zariadenia. Pri použití iných akumulátorov, napr. napodobnenín, repasovaných akumulátorov alebo cudzích výrobcov, hrozí nebezpečenstvo poranení a vecných škôd následkom výbuchu akumulátora.**

Bezpečnostné upozornenia pre zaobchádzanie s akumulátormi

- **Neotvárajte akumulátor. Hrozí nebezpečenstvo skratu.**
- **Chráňte akumulátor pred horúčavou, napr. aj pred stálym slnečným žiarením, ohňom, vodou a vlhkosťou. Hrozí nebezpečenstvo výbuchu.**
- **Pri poškodení a nesprávnom použití akumulátora môžu unikať pary. Zaisťte prívod čerstvého vzduchu a pri problémoch vyhľadajte lekársku pomoc. Pary môžu dráždiť dýchacie cesty.**
- **Ak sa akumulátor používa nevhodne, môže z neho unikať kvapalina. Vyhybajte sa kontaktu s ňou. V prípade náhodného kontaktu umyte postihnuté miesto vodou. Ak sa dostane akumulátorová kvapalina do očí, vyhľadajte okrem toho aj lekársku pomoc. Vytekajúca kvapalina môže spôsobiť podráždenie pokožky alebo popáleniny.**
- **Akumulátory FLEX používajte len v spojení s náradím FLEX a príslušenstvom FLEX. Iba tak bude akumulátor chránený pred nebezpečným preťažením.**

- **Akumulátory nabíjajte len nabíjačkami, ktoré odporúča výrobca.** Ak nabíjate nabíjačkou určenou pre určitý druh akumulátorov iné akumulátory, hrozí nebezpečenstvo požiaru.
- **Špicatými predmetmi, ako napr. kľince alebo skrutkovače alebo pôsobením vonkajšej sily môže dôjsť k poškodeniu akumulátora.** Môže dôjsť k internému skratu a vznieteniu, vzniku dymu, výbuchu alebo k prehriatiu akumulátora.

Ďalšie bezpečnostné pokyny

- Na označenie náradia používajte iba lepiace štítky. Nevätajte žiadne diery do telesa náradia.
- Menovité napätie a napät'ové údaje na typovom štítku sa musia zhodovať.

Technické údaje

Zariadenie		GG 200 18
Typ		Akumulátorová ťavná lepiaca pištoľ
Menovité napätie	V	18
Akumulátor	Ah	AP 18.0/2,5 AP 18.0/5,0 AP 18.0/8,0
Rozmery (Š × V × H)	mm	217 x 81 x 206
Čas nahrievania		pod 2 minúty
Teplota natavenia		2 stupne: 130 / 200 °C
Max. lepiaci výkon	g/min.	20
Priemer lepiacej tyčinky	mm	11
Dĺžka lepiacej tyčinky	mm	150 – 300
Povolená teplota okolia - pri procese nabíjania - pri prevádzkovaní a uskladnení	°C	-10 ... +40 <50
Hmotnosť podľa EPTA-procedure 1/2014“(bez akumulátora)	kg	0,355
Hmotnosť akumulátora – 2,5 Ah – 5,0 Ah – 8,0 Ah	kg	0,42 0,72 1,10

Na prvý pohľad

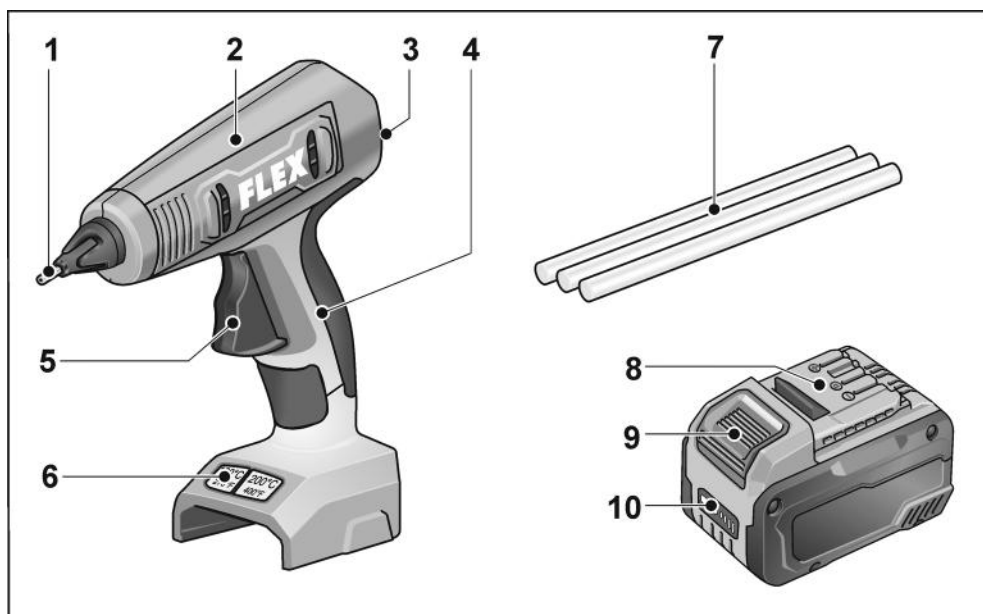

- 1 Dýza
- 2 Komora ohrevu
- 3 Vodiadlo pre lepiacu tyčinku
- 4 Rukoväť
- 5 Posuv – spúšťač
- 6 Tlačidlá

Na zapnutie a vypnutie.
Na nastavenie teploty.

- 7 Lepiace tyčinky
- 8 Lítiovo-iónový akumulátor
(2,5 Ah/5,0 Ah/8,0 Ah)
- 9 Odšťavacie tlačidlo pre akumulátor
- 10 Indikácia stavu akumulátora

Návod na použitie

VAROVANIE!

Pred akýmikoľvek prácami na zariadení vyberte akumulátor.

Pred uvedením do prevádzky

Zariadenie a príslušenstvo vybaľte, skontrolujte kompletnosť dodávky a poškodenia pri preprave.

UPOZORNENIE

Akumulátory nie sú pri dodávke úplne nabité. Pred prvým použitím akumulátory úplne nabite. Pozri návod na obsluhu nabíjačky.

Vloženie/výmena akumulátora

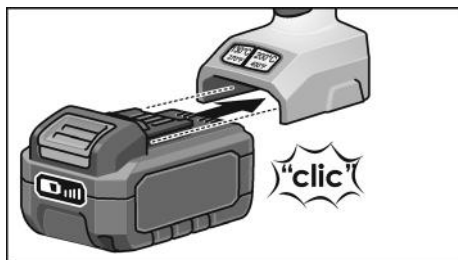

- Nabíty akumulátor zasúvajte do zariadenia, až kým sa úplne nezaistí.

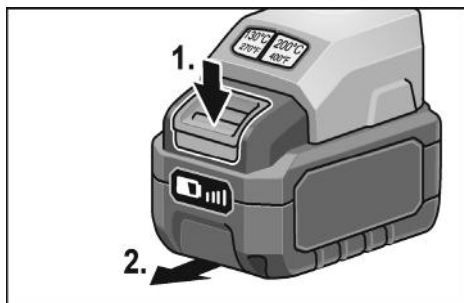

- Pri vyberaní stlačte odist'ovacie tlačidlá (1.) a akumulátor vytiahnite (2.).

POZOR!

Pri nepoužívaní chráňte kontakty akumulátora. Volné kovové časti môžu skratovať kontakty, hrozí nebezpečenstvo výbuchu a požiaru!

Stav nabitia akumulátora

- Stlačením tlačidla sa môže na LED indikácii stavu nabitia akumulátora skontrolovať stav nabitia.

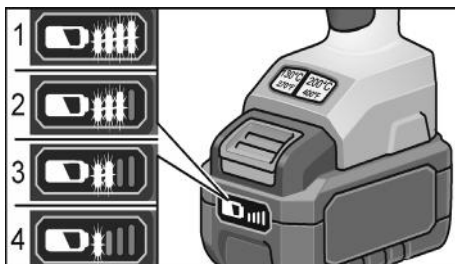

Indikácia po 5 sekundách zhasne.

Ak niektorá z LED bliká, akumulátor sa musí nabiť. Keď po stlačení tlačidla nesvieti žiadna LED, akumulátor je chybný a musí sa vymeniť.

Zapnutie a vypnutie

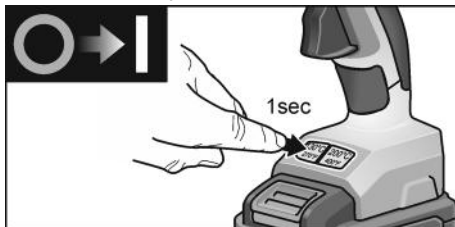

- Na zapnutie stlačte na 1 sekundu tlačidlo teploty 130 °C alebo 200 °C.

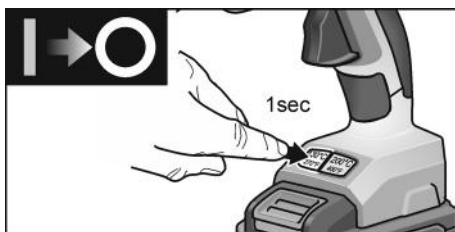

- Na vypnutie stlačte na 1 sekundu aktívne tlačidlo teploty.

Práce s akumulátorovou tavnou lepiacou pištoľou

Lepenie

i UPOZORNENIE

Lepené plochy musia byť odmastené, suché a úplne čisté. Škvryny od lepidla na oblečení sa nedajú odstrániť. Kvapky lepidla sa najlepšie odstraňujú za studena.

- Lepiacu tyčinku zasuňte do vodidla na zadnej strane, ktoré je na to určené.
- Zapnite zariadenie.

Pri prvom spustení je potrebné niekoľkonásobné aktivovanie posuvu – spúšťača, aby sa komora ohrevu naplnila lepidlom. Môže byť potrebné krátko zatlačiť lepiacu tyčinku.

- Aktivujte posuv – spúšťač a naneste lepidlo na jednu stranu materiálu.
- Lepené materiály pevne pritlačte a v prípade potreby korigujte.
- Približne po 2 minútach je lepený spoj plne zaťažiteľný. Bodové lepenie sa odporúča pri veľkých a dlhých spracovávaných materiáloch.

Aj tvrdá pena (napr. polystyrén) sa dá lepiť pri nastavení teploty na 130 °C a pomocou lepiacich tyčienok „low melt“. Pritom je potrebné dávať pozor na to, aby sa horúce lepidlo nanášalo na podklad a nie na polystyrén.

- Lepenie textílií alebo podobných materiálov sa odporúča nanášaním horúceho lepidla v „hadích líniách“.
- Akumulátorovú tavnú lepiacu pištoľ nechajte po použití vychladnúť.
- V prípade potreby použite PUR lepiace tyčinky odolné proti poveternostným vplyvom a vlhkosti s nastavením teploty 130 °C.

i UPOZORNENIE

Pri zmene lepiacej tyčinky spracovanej pri 130 °C na lepiacu tyčinku spracovanú pri 200 °C môže krátko vytekať z dýzy výrazne tekutejšie lepidlo.

Tlačidlo teploty (130 °C)

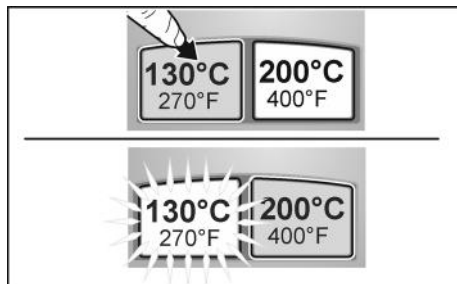

- Tlačidlo 130 °C stlačte na 1 sekundu. Displej bliká a po dosiahnutí teploty 130 °C sa prepne na trvalé svietenie.

Tlačidlo teploty (200 °C)

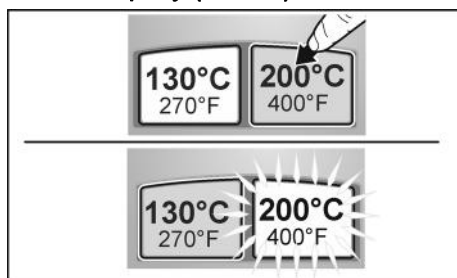

- Tlačidlo 200 °C stlačte na 1 sekundu. Displej bliká a po dosiahnutí teploty 200 °C sa prepne na trvalé svietenie.

Prepínanie teploty

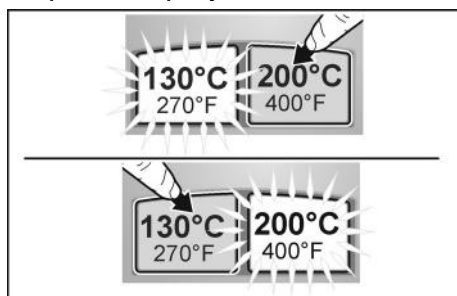

Teplotu možno ľahko prepnúť počas prevádzky stlačením príslušného tlačidla.



POZOR!

Pri prepínaní teplôt je nevyhnutné zabezpečiť, aby bola vložená správna lepiaca tyčinka s príslušnou teplotnou vlastnosťou.

Zostávajúca kapacita



Aktívne tlačidlo teploty bliká načerveno, ak je zostávajúca kapacita nižšia ako 30 %.

Vybitý akumulátor alebo nastala chyba

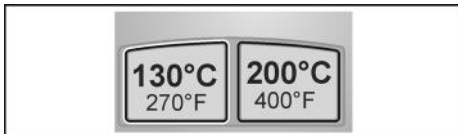

Tlačidlo sa na 3 sekundy rozsvieti načerveno a potom zhasne.

Údržba a ošetrovanie

VAROVANIE!

Pred akýmikoľvek prácami na zariadení vyberte akumulátor.

UPOZORNENIE

Zariadenie je bezúdržbové.

Čistenie

VAROVANIE!

Nepoužívajte vodu alebo tekuté čistiace prostriedky. Kontakt vody s časťami pod napätím môže viesť k elektrickému šoku, popáleninám alebo smrti.

- Zariadenie čistite iba vtedy, keď je suché.
- Zariadenie čistite mierne navlhčenou handričkou bez čistiaceho prostriedku.

Opravy

Opravy nechajte vykonávať výhradne prostredníctvom niektoréj servisnej dielne, autorizovanej výrobcom.

Náhradné diely a príslušenstvo

Dalšie príslušenstvo, najmä brúsne nástroje, si preberte z katalógu výrobcu.

Výkresy zostavy a zoznamy náhradných dielov nájdete na našej webovej stránke:



www.flex-tools.com

Pokyny pre likvidáciu

VAROVANIE!

Opatrebované elektrické náradie pred likvidáciou znefunkčnite:

- sieťové elektrické náradie odstránením sieťového kábla,
- akumulátorové elektrické náradie odstránením akumulátora.

-  Len pre krajiny EÚ
-  Nevyhadzujte elektrické náradie do domového odpadu!

Podľa európskej smernice 2012/19/EÚ o odpade z elektrických a elektronických zariadení (OEEZ) a jej transpozície do národného práva sa musí odpad z použitého elektrického zariadenia separovať a odovzdať na recykláciu v súlade s ochranou životného prostredia.

Získavanie druhotných surovín namiesto likvidácie odpadu.

Zariadenie, príslušenstvo a obal by sa mali odovzdať na ekologickú recykláciu.

Plastové časti sú označené na recykláciu podľa druhu.

VAROVANIE!

Nevyhadzujte akumulátory/batérie do domového odpadu, do ohňa alebo do vody. Akumulátory, ktoré už doslúžili, neotvárajte.

Len pre krajiny EÚ: Podľa smernice 2006/66/ES sa musia chybné alebo použité akumulátory/batérie recyklovať.

UPOZORNENIE

O možnostiach likvidácie sa informujte u špecializovaného predajcu!

Vylúčenie zodpovednosti

Výrobca a jeho zástupca neručia za škody a ušlý zisk vplyvom prerušenia obchodnej činnosti, ktorá bola spôsobená výrobkom alebo eventuálne nemožnosťou jeho použitia.

Výrobca a jeho zástupca nenesú žiadnu zodpovednosť za škody, ktoré boli spôsobené neodborným použitím alebo v spojení s výrobkami iných výrobcov.

FLEX-Elektrowerkzeuge GmbH
Bahnhofstr. 15
71711 Steinheim/Murr

Tel. +49 (0) 7144 828-0
Fax +49 (0) 7144 25899

info@flex-tools.com
www.flex-tools.com
